

PATTERN #3356

## Rhythmic Gymnastics Dress

INCLUDES 22 SIZES  
(CHILDREN AND ADULTS)

**SEAM AND HEM ALLOWANCES  
ARE INCLUDED IN THE PATTERN**

### HOW TO PICK YOUR JALIE SIZE

- Use the size corresponding to full bust measurement for the width, and to girth measurement for the length.

### UNLESS OTHERWISE INSTRUCTED

- Stitch this garment 6 mm (1/4") from edge.
- Pieces are assembled right sides together.

### PATTERN PIECES

#### A - DRESS FRONT

Cut 1 on fold

#### B - DRESS BACK

Cut 2

#### C - SLEEVE

Cut 2

#### D - COLLAR

Cut 1 on fold

#### E - BRIEFS FRONT - VIEW B

Cut 1 on fold

#### F - BRIEFS BACK - VIEW B

Cut 1 on fold

#### G - CROTCH LINING

Cut 1 on fold (lining)



PATRON #3356

## Robe degymnastique rythmique

COMPREND 22 TAILLES  
(ENFANTS ET ADULTES)

**LES RESSOURCES DE COUTURE ET  
D'OURLET SONT COMPRISES**

### COMMENT CHOISIR VOTRE TAILLE JALIE

- Utiliser la mesure du buste pour la largeur et celle du tronc pour la longueur.

### À MOINS D'AVIS CONTRAIRE

- Coudre ce vêtement à 6 mm (1/4") du bord.
- Lors de l'assemblage, les pièces du vêtement sont superposées endroit contre endroit.

### PIÈCES DU PATRON

#### A - DEVANT ROBE

Couper 1 sur la pliure

#### B- DOS ROBE

Couper 2 tissu

#### C - MANCHE

Couper 2

#### D - COL

Couper 1 sur la pliure (doublure)

#### E - DEVANT CULOTTE (MODÈLE B)

Couper 1 sur la pliure

#### F - DOS CULOTTE (MODÈLE B)

Couper 1 sur la pliure

#### G - DOUBLURE D'ENTREJAMBE

Couper 1 sur la pliure de la doublure

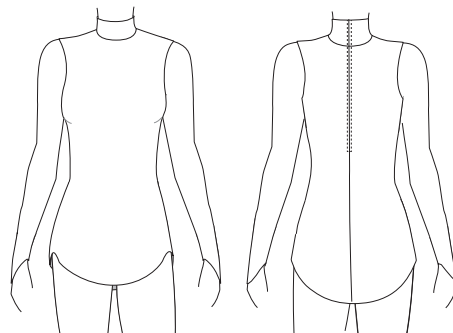

VIEW A

MODÈLE A

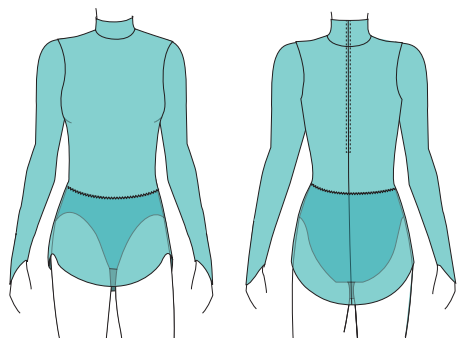

VIEW B

MODÈLE B

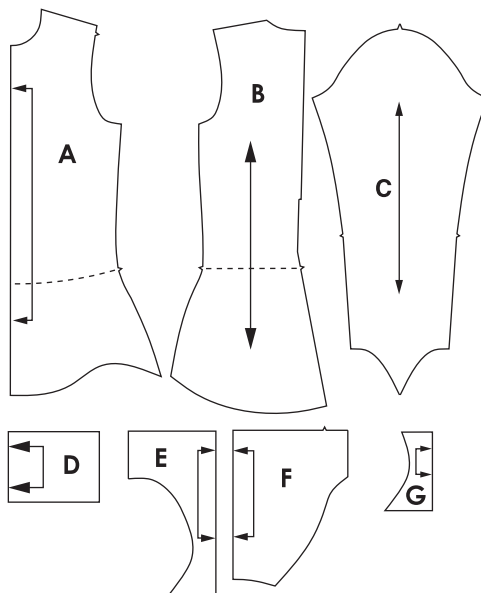

## SEWING THE GARMENT

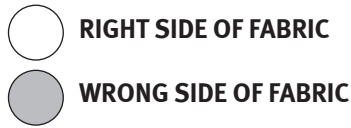

### JALIE SEWING TECHNIQUE FOR STRETCH

**FABRICS** (IF YOU DO NOT HAVE A SERGER, USE THIS TECHNIQUE ON SEAMS THAT WILL NEED TO STRETCH)

- First stitch: Wide zigzag stitch along the edge of the fabric ("zig" on the fabric, "zag" in the air), without stretching the fabric (fig. 1). \*This stitch will not be shown in the illustrations\*
- Second stitch: Straight stitch 6 mm (1/4") from edge, stretching the fabric gently (fig. 2) to preserve the seams' elasticity.

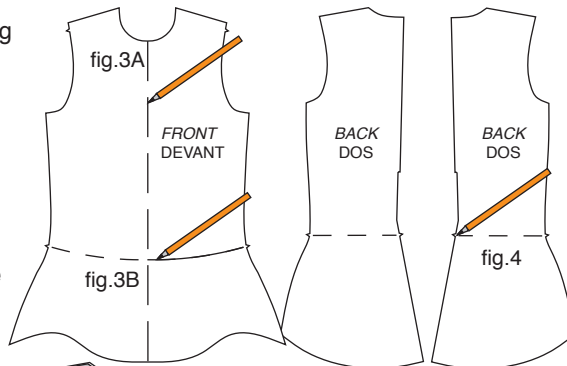
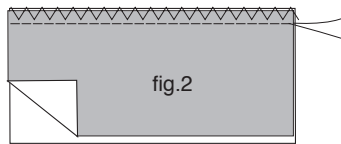
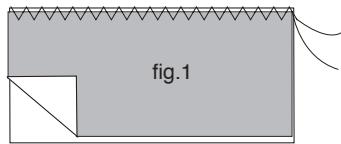

### DRESS ASSEMBLY

- Mark center front from neck to skirt hem (fig. 3A). View B: Mark-briefs placement line on front (fig. 3B) and back (fig. 4) on both right and wrong sides.
- Pin back pieces together at skirt center back and stitch, starting approximately 5 cm (2") below the zipper seam allowance (fig. 5).
- Pin front to back at shoulder seam and stitch (fig. 6).
- Pin sleeve to armhole, matching the sleeve cap notch with the shoulder seam (fig. 7), and stitch.
- Pin front to back at side and underarm seam (fig. 8) and stitch from skirt to sleeve hem (fig. 9).
- Fold tip of sleeve point to wrong side (fig. 10) and the rest of the opening (fig. 11-12) and topstitch (fig. 13).
- Mark collar center front. Fold collar wrong side together (fig. 14) and baste raw edges with a zigzag stitch (fig. 15).
- Pin collar to neckline, matching centers, and stitch (fig. 16).

## INSTRUCTIONS DE COUTURE



**TECHNIQUE DE COUTURE JALIE POUR TISSUS EXTENSIBLES** (UTILISER CETTE TECHNIQUE SI VOUS N'AVEZ PAS DE SURJETEUSE)

- Première couture: point zigzag large directement sur le bord vif du tissu, sans tendre le tissu (fig. 1). \*Ce zigzag ne sera pas montré afin d'alléger les illustrations\*
- Deuxième couture: point droit à 6 mm (1/4") du bord du tissu sans tendre le tissu (fig. 2).

### ASSEMBLAGE DE LA ROBE

- Marquer le milieu devant (de l'encolure jusqu'à l'ourlet) (fig. 3A). Modèle B: Marquer la ligne de placement de la culotte au devant (fig. 3B) et au dos (fig. 4), sur l'endroit et sur l'envers.
- Épingler les pièces du dos au milieu dos de la jupe et coudre tel qu'illustré en débutant à environ 5 cm (2") sous la ressource de couture de la fermeture à glissière (fig. 5).
- Épingler le devant au dos et coudre l'épaule (fig. 6).
- Épingler la manche à l'emmanchure en faisant correspondre le cran simple avec la couture d'épaule (fig. 7) et coudre.
- Épingler le devant au dos à la couture côté et du dessous de manche (fig. 8) et coudre du bas de la jupe jusqu'à l'ourlet de la manche (fig. 9).
- Plier le bout de la manche sur l'envers (fig. 10) puis le reste de l'ouverture (fig. 11-12) et surpiquer (fig. 13).
- Marquer le milieu devant du col. Plier le col envers contre envers (fig. 14) et joindre les bords vifs au point zigzag (fig. 15).
- Épingler le col à l'encolure en faisant correspondre les milieux et coudre (fig. 16).

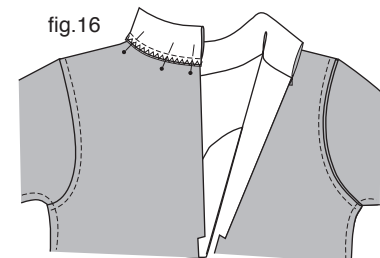
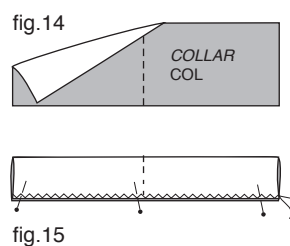
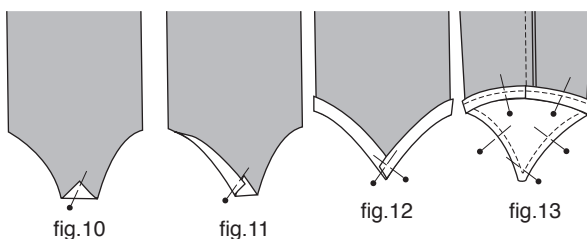

## INVISIBLE ZIPPER

- Unzip the zipper and pin the zipper to right side of back, with first teeth in line with the collar top edge. Line up with edge of the zipper tape (not the teeth) with the edge of the fabric.
- Stitch from top to bottom using your invisible zipper foot, as close to the teeth as possible. Use your finger to unroll the zipper teeth as you sew (fig. 17). The zipper should be longer than the seam allowance (fig. 18).
- Repeat for left back.
- Pin center back and stitch as shown (fig. 19). Pull the zipper closed.
- Cut excess zipper (fig. 20) and wrap the end of the zipper with a small piece of fabric (fig. 21).
- Fold excess zipper tape under (fig. 22) and topstitch.

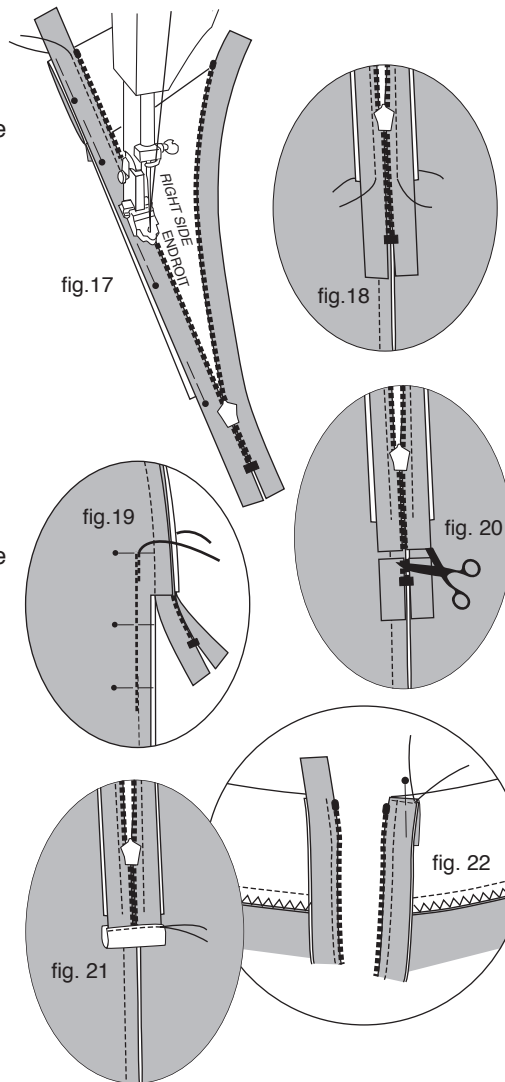

## FERMETURE À GLISSIÈRE INVISIBLE

- Épingler l'endroit de la fermeture à glissière sur l'endroit du dos, les dents alignées avec le haut du col.
- Coudre en suivant les instructions de votre pied pour fermeture à glissière invisible (fig. 17) pour que les dents se déroulent pour laisser place à la couture. La fermeture est plus longue que la ressource de couture. (fig. 18).
- Répéter pour le côté gauche du dos.
- Épingler le milieu dos et coudre tel qu'illustré (fig. 19). Monter le curseur.
- Couper l'excédent de fermeture à glissière (fig. 20). et coudre un petite pièce de tissu pour recouvrir le bout (fig. 21).
- Replier le bout du ruban entre le ruban et le col (fig. 22) et surpiquer.

## BRIEFS (VIEW B)

- Pin briefs front to briefs back at crotch seam (fig. 23) and stitch.
- Pin right side of crotch lining to wrong side of briefs back (fig. 24) and stitch.
- Bring wrong side of lining against wrong side of front (fig. 25) and baste at leg openings with a zigzag.
- Pin front to back at side seams and stitch (fig. 26).

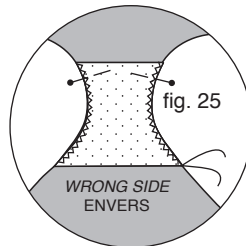
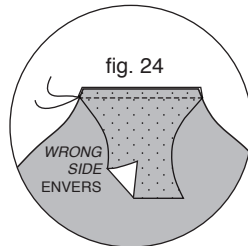
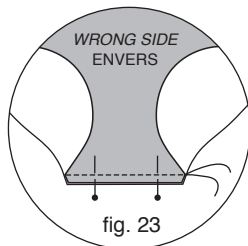

## CULOTTE (MODÈLE B)

- Épingler le devant de la culotte au dos et coudre l'entrejambe (fig. 23).
- Épingler l'endroit de la doublure sur l'envers du dos (fig. 24) et coudre.
- Ramener l'envers de la doublure sur l'envers du devant (fig. 25) et joindre les bords vifs au point zigzag.
- Épingler le devant au dos aux coutures côtés et coudre (fig. 26).

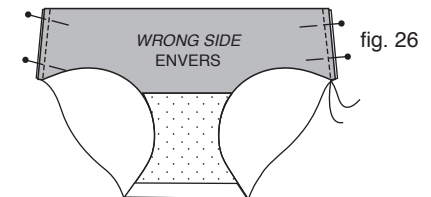

- Stitch elastic ends together to form a loop (fig. 27) and divide into fourths with pins (fig. 28).
- Divide opening into fourths with pins (fig. 29).
- Pin elastic to wrong side of opening, matching pins (fig. 30). For the scoop neckline, match the elastic seam with center back.
- Edge stitch using a zigzag stitch («zig» on the elastic, «zag» in the air), and stretching the elastic flat as you sew (fig. 31-32).
- Fold sewn elastic to wrong side of fabric, stitch over the first zigzag, stretching the elastic flat as you sew (fig. 33-34).

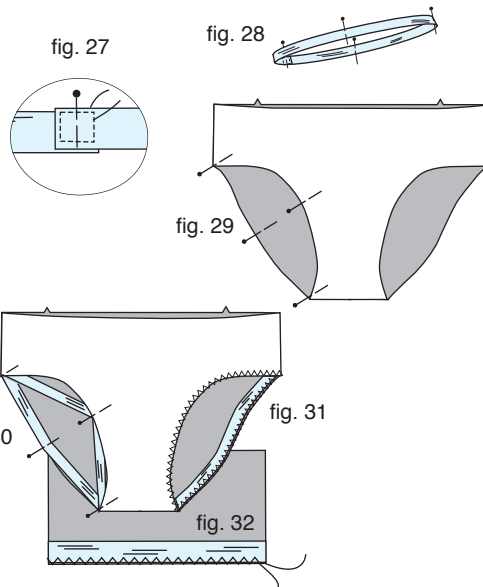

- Joindre les extrémités de l'élastique (fig. 27) et diviser en quatre parties égales à l'aide d'épingles (fig. 28).
- Diviser l'ouverture en quatre parties égales à l'aide d'épingles (fig. 29).
- Épingler l'élastique sur l'envers de l'ouverture en faisant correspondre les épingles (fig. 30). Pour l'encolure ronde, placez la couture de l'élastique au milieu dos.
- Coudre le bord vif au point zigzag («zig» sur l'élastique, «zag» dans le vide en tendant l'élastique entre les épingles pour qu'il s'ajuste à l'ouverture (fig. 31-32).
- Replier l'élastique cousu sur l'envers et surpiquer (fig. 33-34) en tendant l'élastique à plat.

## FINISHING

- Place right side of briefs against wrong side of dress at placement line, and pin centers (front and back) (fig. 35A).
- Pin **briefs notches** to dress **side seams** (fig. 35B).
- Turn dress wrong side out and stitch along the edge of the briefs waist with a zigzag stitch (fig. 36 wrong side view, fig. 37 right side view).
- At fitting, if the dress pulls at the front near the skirt stitch, undo the stitch in the front only and pin the center front of the briefs where they sit naturally before sewing in new position.
- Fold the round elastic to form a loop and hand tack to the wrong side of the sleeve point to create the finger loop (fig. 38).

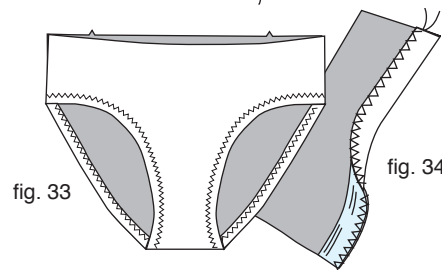

## FINITION

- Placer l'endroit de la culotte sur l'envers de la robe, à la ligne de placement, épingler les milieux devant et dos (fig. 35A).
- Épingler **les crans** de la culotte avec les coutures côté de la robe (fig. 35B).
- Tourner la robe sur l'envers et coudre le long du bord de la culotte au point zigzag (fig. 36 vue sur l'envers, fig. 37 vue sur l'endroit).
- Lors de l'essayage, si des plis apparaissent au niveau de la couture, découdre la section problématique, laisser la culotte se placer à l'endroit optimal sur le corps, épingler ou marquer l'emplacement avant de recoudre.
- Coudre une boucle en élastique rond à la main sur l'envers de la pointe de la manche pour l'attache du doigt (fig. 38).

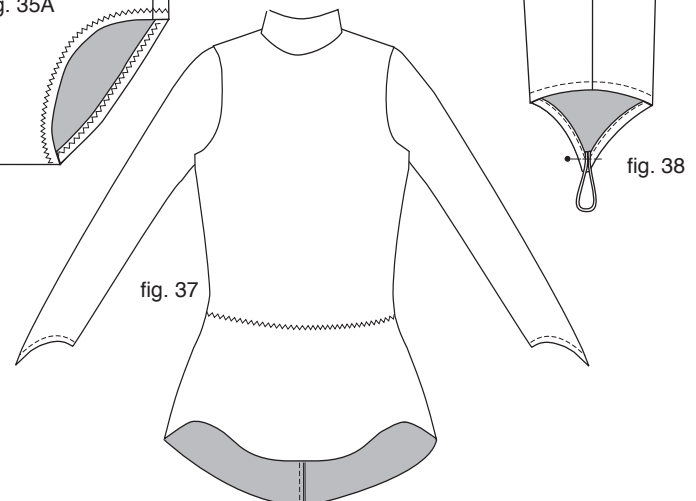
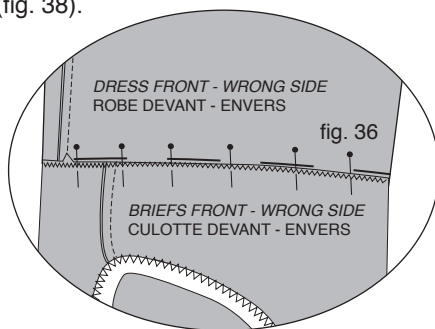
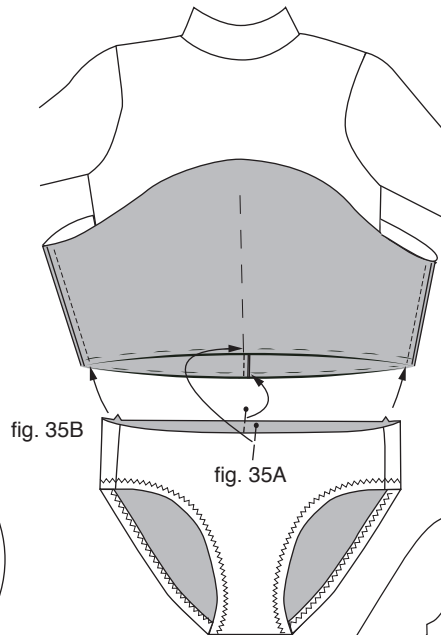

**MODÈLE A - VIEW A**  
**ROBE + CULOTTE - DRESS + BRIEFS**  
 150 cm / 60"

F-I

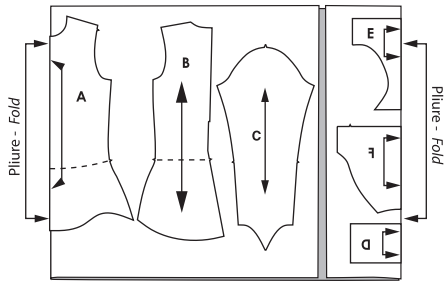

J-P

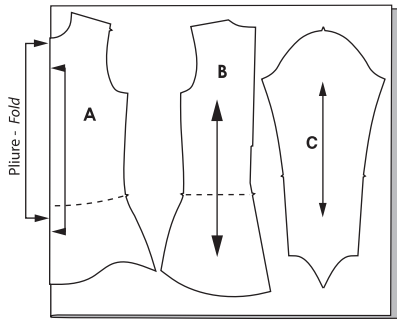
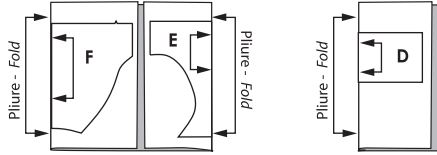

Q-AA

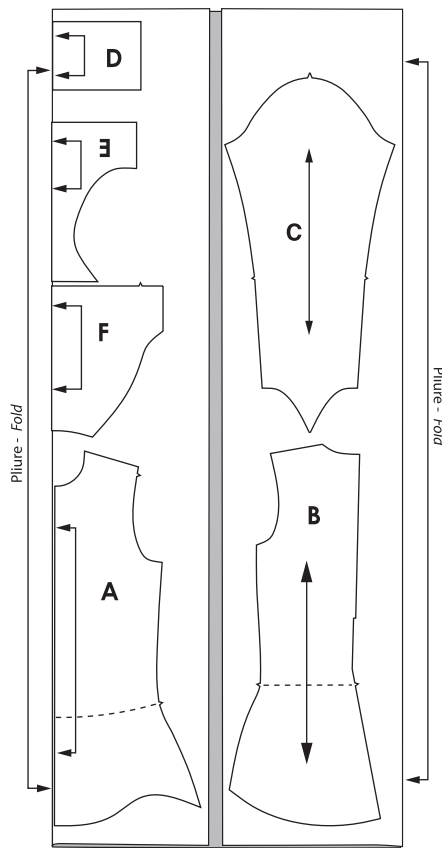

**LONGUEURS  
 D'ÉLASTIQUES  
 ELASTIC LENGTHS**

Élastique 1 cm  
 3/8" Elastic

**Cuisse (Modèle B)**  
**Leg opening (View B)**  
 X2

cm                      "

F	29.0	11 3/8
G	30.2	11 7/8
H	31.3	12 3/8
I	32.5	12 3/4
J	33.7	13 1/4
K	34.8	13 3/4
L	36.0	14 1/8
M	37.4	14 3/4
N	38.7	15 1/4
O	40.1	15 3/4
P	41.4	16 1/4
Q	42.8	16 7/8
R	44.1	17 3/8
S	45.5	17 7/8
T	46.4	18 1/4
U	47.4	18 5/8
V	48.3	19
W	49.3	19 3/8
X	50.2	19 3/4
Y	51.1	20 1/8
Z	52.1	20 1/2
AA	53.0	20 7/8

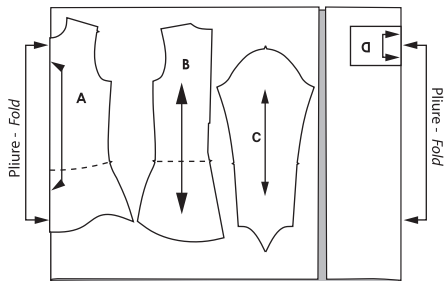

**MODÈLE A - VIEW A**  
**ROBE SEULEMENT - DRESS ONLY**  
 150 cm / 60"

F-I

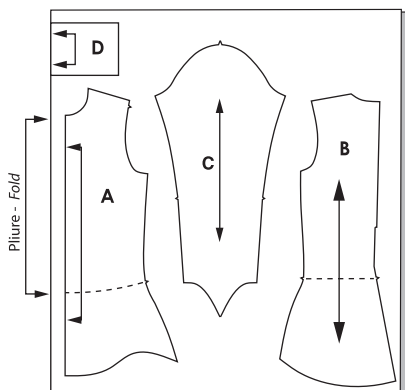

J-AA



-  ENDROIT DU TISSU  
RIGHT SIDE OF FABRIC
-  ENVERS DU TISSU  
WRONG SIDE OF FABRIC